

ОДОБРЕН Е ПРОЕКТЪТ ЗА РЕНОВИРАНЕ НА СЕКТОРИТЕ ЗА ПУБЛИКА НА СТАДИОНА В ТЕРВЕЛ

На стр. 3

НОВА ДОБРУДЖАНСКА ТРИБУНА

ISONEM ИСОНЕМ България
Боядисваме бъдещето
Специализирани бои, епоксидни подове, боя против пожар, боя против шум,
течна хидроизолация, огнезащитна боя, боя против радиация, термо боя
Варна, ул. "Перла" 16, тел. 0884 77 80 54

<http://www.ndt1.eu>
ndt@abv.bg
ndt@dobrich.net

Всеки ден с по-добрия вестник!

Четвъртък/понеделник 11/15. 2. 2021 г. ПЪРВИ ЧАСТЕН ВСЕКИДНЕВНИК ЗА ДОБРИЧКА ОБЛАСТ Год. XXIX, бр. 12 (6446) ЦЕНА 0.50 лв.

ОБЩИНА КАВАРНА СПЕЧЕЛИ ФИНАНСИРАНЕ ПО ПРОЕКТ "КРАСИВА БЪЛГАРИЯ"



На стр. 4

ОСЪДИХА 79-ГОДИШЕН ЗЕМЕДЕЛЕЦ ЗА ДАНЪЧНИ ЗАДЪЛЖЕНИЯ

На стр. 2

СЪДЯТ 63-ГОДИШЕН ЗА ПРИТЕЖАВАНИ 358 АВТОМОБИЛА ПО "РУМЪНСКАТ" СХЕМА

На стр. 4



НФСБ С ИНИЦИАТИВА ЗА ИЗДИГАНЕ НА ПАМЕТНИК НА ХРАБРИЯ БЪЛГАРСКИ ОФИЦЕР И РОДОЛЮБЕЦ КАП. ДИМИТЪР СПИСАРЕВСКИ В ДОБРИЧ

На стр. 6

КОВИД СИТУАЦИЯТА В ДОБРИЧКА ОБЛАСТ ПРЕЗ ПОСЛЕДНАТА СЕДМИЦА

На стр. 6

1879 БЪЛГАРСКИ ПОЩИ
традиция · качество · доверие

ПЛАЩАНЕ   
**НА МЕСТНИ ДАНЪЦИ И
ТАКСИ В ПОЩЕНСКИТЕ
СТАНЦИИ**

Облачността ще е значителна. От запад на изток ще преваля дъжд, най-късно в източните райони. В Западна България още преди обяд вятърът ще се ориентира от северозапад и с него ще нахлува студен въздух. В Източна България през по-голямата част от деня ще продължи да духа югозападен вятър, ще е умерен до силен, привечер и там ще се ориентира от северозапад. Максималните температури ще бъдат предимно между 13 и 18, в западните райони малко по-ниски.

ВРЕМЕТО

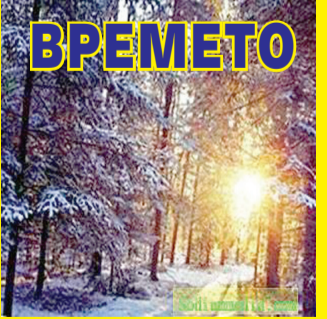

ЦЕНТРАЛЕН КУРС НА БНБ
USD ↓ 1.6158 GBP ↑ 2269

9 771313 131118

NEWSPRINT LTD.

ОТПЕЧАТАЙ МЕЧТАТА СИ В
„НЮЗПРИНТ“
„НЮЗПРИНТ“ ЕООД - печат на
вестници, списания, флаери, плакати,
визитки, календари, книги, дипломи,
тефтери, кочани, дигитален печат
Бърза и експресна доставка с Еконт и
Спиди
имейл-newsprint@abv.bg
тел 0893 662596

ОБСЪДИХА БЮДЖЕТ 21 НА ОБЩИНА ДОБРИЧКА

На среща с общински съветници, кметове и кметски наместници бе обсъден проект за бюджет 21 на община Добричка. Новият бюджет беше представен от кмета Соня Георгиева и зам.-кмета по "Финансово-стопански дейности" Атанас Дучев. Общата стойност на предложението проект на бюджет е в размер на 26 973 817 лева, което е с над 3 милиона лева повече от предходната година.

Принципната позиция при разработването на бюджета на Община Добричка е съобразена с целите, съответстващи на изведените като приоритети политики за: финансова стабилност на общината, подобряване състоянието на инфраструктурата и благоустрояване на населените места, подобряване състоянието на ВиК инфраструктурата и подобряване качеството на живот на хората, чрез развитие на системата за социални услуги.

Общината ще получи 3 148 800 лв. повече, спрямо 2020 г. под формата на трансфери от Държавния бюджет, което ще гарантира обезпечаването на необходимите разходи в държавни и местни дейности. Финансирането за функция "Образование" е завишено с 1 037 700 лв.; за "Отбрана и сигурност" със 12 400 лв.; за "Социални услуги" с 938 200 лв.; за "Култура" с 49 000 лв.; за "Здравеопазване" с 31 900 лв. и за "Общинска администрация" с 357 200 лв.

Увеличени са средствата за обща изравнителна субсидия с 416 600 лв. и за

зимно поддържане и снеготопване на общинските пътища с 51 700 лв. Целевата субсидия за капиталови разходи е завишена спрямо предходната година с 254 100 лв.

"Посрещаме 2021 г. с най-големият ръст на държавни трансфери към общината през последните десет години. В централния бюджет са предвидени и допълнителни средства за разходи на общините за изпълнение на протиепидемични мерки", каза кметът Соня Георгиева.

По отношение на таксата за битови отпадъци, през 2021 г. за последна година ще се използва данъчната оценка като база за определяне. Приетите промени в ЗМДТ ще влязат в сила от 2022 г.. С Решение на Добричкия общински съвет е определен нов размер на промила за жилищни имоти на физически лица и промила за нежилищни имоти на

физически лица и жилищни и нежилищни имоти на юридически лица за 2021 г.

Капиталовите разходи са определени на база актуални данни за състоянието на социалната и техническата инфраструктура в населеното място, изготвени от дирекцията по устройство на територията, съвместно с кмета на кметството или кметския наместник, като са взети предвид и проектите, които се изпълняват със средства от Европейския съюз.

В проекта на бюджет за 2021 г., се залага значителен ръст /25.5%/ спрямо 2020 г. /2 857 764 лв./ на средства за инвестиционни разходи - 3 586 016 лв.

НДТ

АВТОБУСНИТЕ ПРЕВОЗВАЧИ ОТ ДОБРИЧ С ФИНАНСОВА ПОДКРЕПА ЗА СПРАВЯНЕ С ПОСЛЕДИЦИТЕ ОТ COVID-19.

С общо 166 540 лв. безвъзмездно европейско финансиране са подкрепени осем автобусни превозвачи в област Добрич за преодоляване на последиците от Ковид-19. Средствата са отпуснати по процедура BG16RFOP002-2.091 "Подкрепа за МСП, извършващи автобусни превози, за преодоляване на икономическите последици от пандемията COVID-19" на Оперативна програма "Иновации и конкурентоспособност" 2014-2020 г.

Чрез отпуснатите средства за покриване на текущите нужди и извършване на разходи за оперативен капитал, местните фирми ще преодолеят недостига на средства или липса на ликвидност, настъпили в резултат от епидемичния взрив от COVID-19.

След извършена оценка за административно съответств

ие и допустимост на 639 заявления, Министерството на транспорта, информационните технологии и съобщенията одобри за финансиране 580 автобусни превозвачи с общо 29,1 млн. лв.

По процедурата бяха допустими микро, малки и средни предприятия, извършващи автобусни превози и регистрирали спад поне 20% в оборота за един от календарните месеци в периода от 1.02.2020 г. до месеца, предхождащ месеца на кандидатстване, спрямо оборота за същия месец от 2019 г. Съгласно условия за кандидатстване минималният размер на финансова подкрепа е от 3 000 лв. до 450 000 лв., но не повече от 8% от оборота на кандидата за 2019 г.

В помощ на одобрените автобусни превозвачи, на следният линк <http://bit.ly/>

3rwdBQL е публикувано Ръководство за изпълнение на сключени договори, вкл. инструкция относно електронното отчитане на договорите и приложенията към тях, както и отгово-

ри по постъпилите въпроси за тяхното прилагане.

Кои са одобрените фирми може да видите на: <https://bit.ly/3tF3AT9>

Областен информационен център - Добрич

РЕМОНТИРАТ ЧИТАЛИЩЕТО В ОДЪРЦИ С ПРОЕКТ ПО "КРАСИВА БЪЛГАРИЯ"



Проектното предложение на Община Добричка за втори етап на строително-монтажните работи на обект "Основен ремонт на общинска сграда с предназначение - кметство и читалище в село Одръци" по мярка M01 "Подобряване на обществената среда в населените места" е одобрено от Управителния съвет на Проект "Красива България" с решение от 5 февруари. Финансовата рамка на проекта е в размер на 150 635 лв., от които 75 317 лв. се предоставят от Министерството на труда и социалната политика, а 75 318 лв. са съфинансирани от бюджета на Община Добричка. Сградата на читалището в село Одръци, с два надземни и един полуподземен етаж, е построена преди повече от 60 години. Застроена площ е 281 кв.м. На първия етаж е разположена зала със сцена с площ 154 кв.м. Сградата е водоснабдена, но в нея няма санитарен възел. Електрическата инсталация е амортизирана.

Одобрено на 5 февруари 2021 г. проектното предложение предвижда основен ремонт на сградата - подмяна на компрометиран конструктивни елементи, цялостно реновиране на електрическата инсталация, изграждане на вътрешни санитарни възли, изпълнение на мерки за енергийна ефективност.

Предстои избор на изпълнител. Дейностите трябва да стартират най-късно до средата на 2021 година.

Първият етап от ремонта на обекта, който приключи през 2020 г., бе реализиран изцяло със средства на Община Добричка. За ремонтните дейности в Одръци бяха осигурени 76 238 лв. Проект "Красива България" е част от програмата на Министерството на труда и социалната политика (МТСП) за намаляване на безработицата и стимулиране на заетостта в страната, за обновяване и подобряване на обществената среда в населените места и на социалната инфраструктура в Република България.

Красимира НИКОЛОВА

КАНДИДАТСТУДЕНТСКАТА БОРСА НЯМА ДА СЕ ПРОВЕДЕ ТАЗИ ГОДИНА

Община Добрич и Кандидатстудентска борса - София информират всички кандидат-студенти, че предвид протиепидемичната обстановка в страната тази година /2021 / няма да се проведе Кандидатстудентската борса в град Добрич. За условията за кандидатстване можели да се информирате от сайтовете на университетите.

"ФИАТ" БЛЪСНА МЪЖ НА ПЕШЕХОДНА ПЪТЕКА

На 8 февруари, около 19:10 часа, е получено съобщение за възникнало ПТП с пострадал пешеходец по ул. "Христо Ботев" в град Добрич. На място е установено, че лек автомобил "Фиат", управляван от 30-годишен мъж, блъснал пресичащ на пешеходна пътека мъж на 50-годишнина. Вследствие на инцидента, пешеходецът е с натъртване в областта на долен крайник. Освободен е за домашно лечение, без опасност за живота. ПТП е обслужено по административен ред. НДТ

ПАДНАЛИТЕ КИПАРИСИ СА СПАСЕНИ

Община Добрич, съвместно с общинските предприятия "Устойчиви дейности и проекти" и "Комуналстрой", вдигнаха и укрепиха три дървета от род Кипарис, които бяха в легнало положение вследствие на обилните снегове и снегонавяване. Дърветата, за които много се писа във фейсбук и около чието спасяване се развихриха спорове и дори нападки, са спасени и отново радват минувачите. При повдигането им, те бяха стабилизиранни с по 3 опорни точки, както и укрепени едно за друго. В резултат на това дър-



ветата са напълно здрави и отново са във вида, в който бяха. Освен това Община Добрич реагира на всички получени сигнали за паднали клонове вследствие на снеговете.

ОСЪДИХА 79-ГОДИШЕН ЗЕМЕДЕЛЕЦ ЗА ДАНЪЧНИ ЗАДЪЛЖЕНИЯ

По обвинителен акт на Окръжна прокуратура - Добрич, съдът призна за виновен частен земеделски производител, който в периода септември-ноември 2010 г., при условията на продължавано престъпление, е избегнал плащането на данъчни задължения в размер на 17 860,02 лева. Съдът наложи на 79-годишния Т.С. административно наказание - глоба в размер на 1000 лв., тъй като мъжът не е осъждан и е възстановил окончателно причинените имуществени от престъплението вреди, както и не е бил освобождаван от наказателна отговорност по реда на чл.78а от НК.

Частният земеделски производител бил обвинен за данъчно престъпление по чл. 255 от НК, което било установено след възлагане на ревизия на Т.С. за период от 2010 г. Основната дейност на

частния земеделски производител през ревизирания период била обработването на земеделски земи в землищата на община Добрич.

Като резултат от ревизията, след извършен анализ на определени сделки на обща стойност 89 300 лева между Т.С. и няколко фирми - преки доставчици, станало ясно, че доставките между фирмите и земеделския производител са фиктивни и не са били реализирани изобщо. Въпреки че не е имал право да приспадне данъчен кредит в размер на 17 860,02 лева, Т.С. се е възползвал от фактури с невярно съдържание при воденето на счетоводството си и е ползвал приспадане на сумата.

Определеното от Окръжен съд - Добрич наказание подлежи на обжалване пред Апелативен съд. НДТ

112 НОВИНИ

На 8 февруари, около 17:10 часа, по бул. "Трети Март" в град Добрич е спрял за проверка лек автомобил "Ленд Роувър", управляван от 54-годишен мъж. При последвалата проверка за употреба на алкохол с техническо средство, цифровата индикация отчита наличието на 1,71 промила в издишания от водача въздух. Задържан е за срок от 24 часа.

На 9 февруари, около 21:30 часа, в град Добрич е извършена проверка на 32-годишен мъж. В хода на проверката е открито кристално вещество с тегло 0,12 грама, реагиращо на амфетамин. Мъжът е задържан за срок от 24 часа.

На 9 февруари, около 16:50 часа, по бул. "Добруджа" в град Добрич е спрял за проверка лек автомобил "Опел", управляван от 24-годишен мъж. При последвалата проверка на водача на автомобила за употреба на наркотични и упоивачи вещества, тестът отчита положителен резултат за употребата на амфетамин и канабис. Задържан е за срок от 24 часа.

На 9 февруари, около 15:10 часа, по ул. "Ген. Г. Попов" в град Добрич е спрял за проверка лек автомобил "Опел", управляван от 26-годишен мъж. При проверка за употреба на наркотични и упоивачи вещества станало ясно, че водачът е употребил амфетамин. Задържан е за срок от 24 часа.

На 9 февруари, около 12:10 часа, в град Добрич е спрял за проверка лек автомобил "Опел", управляван от 29-годишен мъж. При последвалата проверка на водача на автомобила за употреба на наркотични и упоивачи вещества, тестът отчита положителен резултат за употребата на канабис. Мъжът е задържан за срок от 24 часа.

На 9 февруари, около 13:00 часа, по пътя град Добрич, в посока град Силистра, е спрял за проверка товарен автомобил "Волво", управляван от 50-годишен мъж. В хода на проверката е установено, че МПС е без валиден годишен технически преглед. НДТ

Фирма АлексОК ЕООД -
гр.Велико Търново

набира шофьори с категория Е, за курсове
от България до Европа и обратно.
Високо Възнаграждение. Тел.0893068537
www.alexok.com

СЪДИЙСКАТА КОЛЕГИЯ НА ВСС ЕДИНОДУШНО ИЗБРА АННА ВЕЛИКОВА ЗА ВТОРИ МАНДАТ ПРЕДСЕДАТЕЛ НА РАЙОНЕН СЪД - ДОБРИЧ

Съдийската колегия на Висшия съдебен съвет единодушно избра съдия Анна Великова за втори мандат председател на Районен съд - Добрич.

Анна Великова има над 21 години юридически стаж, от които над 19 години като съдия в Районен съд - Добрич. В периода 2004-2009г. е била заместник - председател на съда, а през 2015г. е избрана за ръководител на институцията. От март 2020г., след изтичане на първия й мандат, е определена за и.ф. "административен ръководител - председател" на Районен съд - Добрич.

Анна Великова е завър-



шила висшето си юридическо образование в СУ"Св. Климент Охридски".

Притежава богат професионален опит в областта на гражданското право. Има най-високия ранг в съдеб-

ната система "съдия във ВКС и ВАС".

Кандидатурата ѝ за втори мандат е подкрепена от Общото събрание на съдиите в Районен съд - Добрич.

НФСБ С ИНИЦИАТИВА ЗА ИЗДИГАНЕ НА ПАМЕТНИК НА ХРАБРИЯ БЪЛГАРСКИ ОФИЦЕР И РОДОЛЮБЕЦ КАП. ДИМИТЪР СПИСАРЕВСКИ В ДОБРИЧ

НФСБ иницира издигането на паметник на големия родолюбец и храбър български офицер - кап. Димитър Списаревски в Добрич. Това съобщиха на пресконференция в народният представител от патриотичната партия Георги Александров и общинският съветник Милена Георгиева.

Димитър Списаревски остава в историята на бойната авиация като първия български пилот-жива торпила. При бомбардировките над София по време на Втората световна война летецът се връзва в американски бомбардировач и двата самолета падат край Долни Пасарел. Загива, но спасява от гибел много мирни столичани. Посмъртно е награден с орден "За Храброст" и произведен в по-горно звание - "капитан".

Димитър Списаревски е роден в Добрич, но още като



дете той и семейството му са принудително изселени, заради проявите им на българщина, несъвместими с желанието на румънската администрация за асимилация на местното българско население. Макар да прекарва по-голямата част от живота си извън Добрич, Димитър Списаревски винаги с гордост се заявява като българин, добруджанец и добричлия.

Името на капитан Списаревски умишлено е "изтикано" от историята след 1944 година и героят е незаслужено забравен, посочи на

пресконференцията Георги Александров. Към момента, в Добрич няма паметник на големия родолюбец и храбър български офицер. Поставена е само паметна плоча, което според нас е крайно недостатъчно за герой, отдал доброволно живота си в защита на българския народ, добави Александров.

Предстои да бъде учреден Инициативен комитет за изграждането на паметника, след като народните представители от НФСБ Йордан Апостолов и Георги Александров поставиха въпроса. Обсъжда се къде да бъде поставен мемориалът - решението предстои да вземе Общинският съвет в Добрич.

Пресцентър НФСБ

С НОВА ТЕХНОЛОГИЯ

В обществени сгради в Балчик в следващите няколко години може да бъде внедрена нова технология за отопление - с дървесен чипс, разходите за чието производство са значително по-ниски отколкото за дървесните брикети и пелети. Това предвижда нова общинска програма за насърчаване използването на енергия от възобновяеми източници и биогорива в периода до 2024 година, съобщава кореспондентът на БТА Юлия Христова.

Горските площи заедно с ползащитните пояси достигат 64 000 декара, или 12.2 на сто от територията на общината, като най-голям е дялът на горите в землищата на крайморски-

те села Кранево, Рогачево, Църква, Оброчище, се посочва в програмата. Отпадъците от дърводобива и малоценната дървесина, които сега не се използват, могат да бъдат усвоени само след раздробяване на трески и дървесен чипс.

Голям неизползван потенциал имат и растителните отпадъци в общината. В кратки срокове и без големи разходи може да бъде внедрено специализирано оборудване за събиране, уплътняване и транспортване на стъбла от царевица, слънчоглед и други растителни отпадъци като източник на енергия, предвижда общинската програма.

ОДОБРЕН Е ПРОЕКТЪТ ЗА РЕНОВИРАНЕ НА СЕКТОРИТЕ ЗА ПУБЛИКА НА СТАДИОНА В ТЕРВЕЛ

Едно от 53-те одобрени проектни предложения в кампания 2021 на Проект "Красива България" е за реновиране на секторите за публика на градския стадион в Тервел. През последните пет години Община Тервел реализира общо шест малки проекта, с финансово подпомагане от Проект "Красива България". Сред тях са проектите за музей, за големия фонтан, за репетиционните зали на читалището и др. За настоящия мандат това е вторият проект по програмата, след миналогодишния за разширяване на физиотерапията. Проект "Красива България" цели и осигуряване на временна заетост на безработни лица, които получават умения чрез участието си в проектите. Повече от 25 безработни от общината вече са участвали в изпълнението на строителството.

През предходната година беше разширен секторът на физиотерапията в медицинския център на гр.Тервел. Той ще заработи през м.март, след като бъде доставен апарат за пресотерапия и криотерапия с един маншет. За целта в проекта на новия общински бюджет са разчетени 7000 лева за доставката му. След като

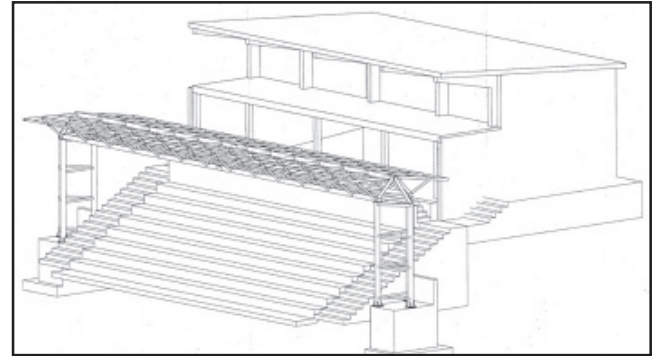

заработи, изграденото по "Красива България" ново крило на физиотерапията ще предлага четири нови процедури: парафинотерапия, луготерапия, пресотерапия и криотерапия.

За настоящата година чрез подкрепа от програмата ще се извърши ремонт и възстановяване на съществуващите два сектора за зрители - североизточен и югозападен. Над североизточния сектор ще се изгради нова козирка с метална конструкция и покритие от поликарбон, а югозападният сектор, който е разположен сред горската растителност, ще бъде с изграден бетонов амфитеатър и пейки. Проектът решава и други съществени проблеми на спортното съоръжение - не-

обходимост от ремонт на тротоар около сградата на стадиона, за да се възстанови водоупътността му, както и осигуряване на достъпна среда и подход към съществуваща и оградена площадка, подходяща за зрители с двигателни увреждания и за хора, придвижващи се с инвалидни колелци.

В момента служители на Община Тервел, с материали, закупени от общината извършват ремонт на помещенията на обслужващата сграда на стадиона - подменят се подови настилки, освежават се помещенията, които ползват отборите.

Новият проект за стадиона трябва да бъде изпълнен до края на предстоящия строителен сезон.

КОВИД СИТУАЦИЯТА В ДОБРИЧКА ОБЛАСТ ПРЕЗ ПОСЛЕДНАТА СЕДМИЦА

Децата от трета група на ДГ 23 в Добрич, поставени под карантина, са 23. По разпореждане е проведено изследване на персонала на детската градина, като няма установени лица с положителен резултат. Вчера под карантина бяха поставени децата от подготовителна група на ДГ "Здравец" в Балчик, както и 8 "а" клас на ПГ по земеделие "Тодор Рачински" в Генерал Тошево.

По график върви имунизационния процес срещу коронавируса на територията на област Добрич, съобщи директорът на РЗИ в Добрич д-р Светла Ангелова. "До края на тази седмица напълно ще приключи имунизацията на изяви-лите желание заети и потребители в социалната сфера. Паралелно с това от края на миналата седмица започна ваксинирането на заявките желание в сферата на образованието на територията на об-

ластта" - добави д-р Ангелова. Към настоящия момент има осигурени ваксини. На 1 февруари 2021 г. са доставени 39 флакона, с които е осигурен втори прием на 234 души, получили първи прием на ваксината. Толкова трябваше да пристигнат и във вторника.

През седмицата от COVID-19 са починали 4 жители на областта в края на миналата седмица - по двама са починалите на 5 и 6 февруари.

За периода от 01 до 7.02.2021г. в област Добрич са регистрирани и проучени общо 24 случая на COVID-19, от които трима учители и 1 ученик. За посочения период като контактни карантирани са 16 деца и 3 лица от персонала от четвърта група и 15 деца и 1 лице от персонала от втора група на ДГ № 23 в гр. Добрич, както и 13 деца и 3 лица от персонала от втора група на ДГ

"Здравец", гр. Балчик. Карантиранат се децата от трета група на ДГ № 23 в гр. Добрич.

В справката на РЗИ се посочва още, че през периода общият брой изследвани с RT - PCR тестове и бързи антигенни тестове за COVID-19 лица от областта в лаборатории в страната е 287. Общият брой карантинирани лица за областта - 145. От потвърдените 24 случая през периода, 10 са хоспитализирани, от тях 5 в ОАИЛ.

През седмицата с ваксина срещу COVID-19 са ваксинирани 306 лица (медицински специалисти, персонал и потребители от социални институции и служители от образователната сфера).

В област Добрич общият брой на педагогически и непедагогически персонал, изследван с бърз антигенен тест е 956, като само 1 лице е показало положителен резултат.

ВЪЗСТАНОВЯВАНЕ СЛЕД БОЛЕДУВАНЕ ОТ COVID-19 ПРЕДЛАГА "ТУЗЛАТА" КРАЙ БАЛЧИК

"Рехабилитация и възстановяване след боледуване от COVID 19". Това е новата седемдневна програма на болница "Тузлата" край Балчик. Комплексните рехабилитационни и физиотерапевтични процедури се назначават индивидуално след преглед от лекар-специалист според конкретните постинфекциозни последици.

Съчетанието морски въздух, лечебна кал и мине-

рална вода е особено подходящо за възстановяване след прекарания вирусни инфекции, подчертават от болницата. Процедурите може да съдържат дихателна и подводна гимнастика, калолечение, лечебни масажи, магнитотерапия, апаратен лимфен дренаж, теренолечение, индивидуален двигателен режим. На този етап пакетът не се ема от Здравната каса и е платен, информация ще на-

мерите в сайта на СБР - Тузлата.

"Интересът е много голям, но когато пациентите разберат, че трябва да плащат, интересът им сева. Това са ни възможностите. Нямаме информация дали ще бъде поета тази програма по здравна каса", коментира управителят д-р Камелия Кирчева. Следващата седмица ще приемат първите двама пациенти. Тя очаква актуализация на договора със зд-

равната каса, за което са подадени изискванията им документи, съобщава кореспондентът на Радио Варна Албена Иванова.

В специализираната болница вече са постъпвали пациенти с постковид синдром, които след преболедуване на COVID 19 имат обостряне на неврологични заболявания.

Повече информация може да намерите на sbztuzlata.com

ТРИФОН ЗАРЕЗАН - ДЕНЯТ НА ВИНОТО И ВЕСЕЛИЕТО

На 14 февруарие честваме Трифон Зарезан – деня на виното, лозарите, кръчмарите

брат на Богородица.

Легендата гласи, че един ден в началото на февруари,

Мария. Трифон отново се присмял, казвайки че не е пиян, та да си отреже носа. Понечил да покаже, замахнал с косера и клънчал носа си – откъдето и различните наименования на празника – Зарезановден, Трифун Чипия, Трифун Зарезой, Трифун пияница.

Първоначално в България на 14 февруари се чествал Трифоновден – в почит на Свети мъченик Трифон, смятан за покровител на лозарите, винарите и кръчмарите. След приемането на григорианския каленар празнуването му се измества на 1 февруари, а 14 февруари започва да се отбелязва като Ден на лозаря.

Въпреки разминаването и обръкването, в българската традиция двата празника продължават да се преплитат, за което свидетелства и фактът, че светецът често е изобразяван като младеж, който носи различни инструменти за рязане.

Според етнографи пък, честването на Трифон Зарезан води своето начало още от времената, когато по нашите земи са бродели племената на траките. Ароматното и силно вино, произвеждано от тях, било прочуто в цял свят. Според траките упоиващият ефект на алкохолната гроздова напитка помагал на жреците да влезнат в контакт с боговете и по тази причина те създали култа към нея.

Тракийският бог на плодородието, виното и веселието е познат под името Дионис

и се смята, че именно Свети Трифон е негов по-късен „наследник“. Въпреки че в житието му не се споменава нищо свързано с лозя и вино е факт, че празникът на светеца почти съвпада с честването на Дионисевите празници, по време на които буйните вакханки танцували с малки сърпове в ръка в чест на виното.

Независимо от своя произход в миналото, Трифон Зарезан е бил обвързан с много обичаи, някои от които са запазени и до днес. Традицията повелявала стопанката да стане рано сутрин и да омеси и опече обреден хляб, украсен с лозово листо. Освен питата задължително се приготвяла и кокошка, пълнена с ориз или булгур. Тя поставяла всичко заедно с бъклица с вино в нова вълнена торба и с този товар изпращала мъжа си на лозята. Там стопанинът се прекръствал и с косера отрязвал три пръчки от три корена. От пръчките правел венец и закичвал калпака си, а корените поливал с донесеното вино, светена вода и поръсвал с пепел, запазена от Бъдни вечер – този ритуал се нарича „зарязване“.

След традицията всички се събирали и избирали „царя на лозята“, който най-често е най-щедрият и уважаван мъж в селото или този, през чието минало царуване лозята са се радвали на благоприятно време и плодородие. Той бил окичван с венец от здравец, чимшир и млади лозови филизи – ритуал, който отново ни напомня за древния тракийски бог Дионис.

Тогава всички мъже вадели от торбите гозбите, приготвени от техните жени, и правели шумно угощение. След като приключило то, „царят“ се качвал на „колесница“ и всеки се редувал да го тегли до селото, където минавали от двор на двор, ръсели с босилова китка и благославяли. Домакините ги посрещали с вино в бял котел, като давали първо на „царя“ да пие и след това на придружителите му.

С останалото вино поливали царската глава и изричали благословията: „Хайде, нека е берекет! Да прелива през праговете!“, а царят отвърщвал „Амин“. След като всички домове били обиколени, мъжете отивали в царската къща, където царя се преобличал в нови дрехи и угощението и веселбата продължавали или на неговата трапеца, или на мегдана под звуците на гайди, гъдулки и тъпан до първи петли.

<https://bulgarianhistory.org>

ОБЩИНА КАВАРНА СПЕЧЕЛИ ФИНАНСИРАНЕ ПО ПРОЕКТ "КРАСИВА БЪЛГАРИЯ"

Община Каварна получава 74 920 лв. по проект „Красива България“. С тях и общинско съфинансиране до 166 489 лв., ще бъде ремонтирана адми-

През 1964 г. сградата е построена в поликлиника на втория етаж и дюкяни на първия.

През 2000 г. Община Кавар-



нистративна сграда в центъра на града.

Техническият проект за обект „Текущ ремонт на покрив и фасади обществено обслужваща административна сграда“ е по Мярка М01 „Подобряване на обществената среда в населените места“.

Целта на проекта е подобряване на безопасността и комфорта за работещите служители, както и пони-

жаване на експлоатационните разходи на сградата, което ще се постигне чрез текущ ремонт на покрив, при който ще се премахне амортизираната част и ще се възстановят обрушените от атмосферните влияния външни мазилки по фасадите на сградата.

Имотът, в който е разположена обществено обслужващата административна сграда, се намира в Каварна, на ул. „Добротица 27. Сградата има важно значение за града и в нея се развива широк обхват от дейности. На първи етаж се помещават Обреден дом, на втори етаж Консултативен център на Местна комисия за борба с противообществени прояви на малолетни и непълнолетни, Психолог в общински консултативен център по проблемите на децата и младежта и сектор Култура при Община Каварна.

Сградата е паметник на културата от местно значение,

на става собственик на целият имот и сградата е адаптирана за нуждите на администрацията, като изцяло е запазена нейната автентичност в интериора и фасадата.

Сградата отдавна не е реновирана. През минали години е сменена част от дограмата, има отчасти сменена дограма от минали години.

Външната мазилка е стара,



в лошо състояние - напукана и обрушена, от където сградата е в изключително неугледен вид. В крайно критично положение е остарялата и амортизирана дограма в югоизточната част на втори етаж.

В критично състояние е покривът. Това е породило течове, а те са увредили част от конструктивните елементи от покрива, заедно с ребра, летви и покривно покритие.



фигуриращ под номер 1183 в списъка на паметниците на културата от местно значение на територията на гр.Каварна на Министерство на културата, деклариран като такъв с писмо № 4726 от 10.12.1998г.

Строежът започва през 1888г. и завършва през 1906г. В началото част от нея е за жилищни нужди, другата - за хотел.

Заради остарелите и амортизирани дървени прозорци с единично стъкло – неотваряеми, при слънчево време помещението бързо прегрява, а при проливен дъжд и силен вятър се пропуска вода в помещенията. Спомагателните помещения по таванската част са с овлажнени и повредени стени поради течове.

Калинка ПЕНЧЕВА



и градинарите.

Според православната църква, Свети мъченик Трифон е роден около 225 г. в село Комсада. Той живее праведно и загива заради отказа си да отхвърли християнската вяра. По време на гоненията срещу християните светецът е арестуван, подложен на мъчения и обезглавен. И докато житието на Свети Трифон ни запознава с човек, чийто път е изпълнен с много терзания, то народни предания в някои части на страната твърдят, че той е бил

докато Трифон подрязвал лозето, видял Светата Майка с пеленаче в ръце и ѝ се присмял. На Богородица ѝ домъчнело, но нищо не отвърнала. Само като минавала покрай къщата му, рекла на Трифоница да бяга да превърже мъжа си, защото си е отрязал носа. Жената се затичала и видяла, че Трифон, малко „понаправил“ глава, подкастрия старите израстъци.

Той се учудил, като я видял така уплашена, а тя набързо споделила какво ѝ казала Дева

Виното се прави с любов, а любов без вино не може

ЧЕСТИТ СВЕТИ ТРИФОН ЗАРЕЗАН И СВЕТИ ВАЛЕНТИН

И тази година Община град Добрич организира общоградско празнуване на двата традиционни празника и осигурява кратка програма за веселба. Верни на традицията, членовете на неправителствена организация ХобиСклуб се включват в пищното тържество. Нагиздени и пременени според времето, с бъклица и маски, спазвайки епидемиологичните

приятел и Почетен гражданин на Добрич Стоян Господинов. Използвам случая - като председател на ХобиСклуб и от името на зам.-председателя Светла Стоева да поздравим всички лозари, предани на тази професия: Георги Милев, Златка Василева, Данка Василева, Коста Димитров, Марин Николов, Коста и Веселина Маринови и потомствени лозари Стойко, Данчи и



изисквания, се отправяме от ресторант „Стара къща“ към Етнографския музей, където по традиция се зарязва дворната лоза. Вярвам, че на това място всеки от присъстващите носи празничното настроение и ритъма на фолклорната музика, изпълнена от танцьорите и музикантите от Ансамбъл Добруджа с главен художествен ръководител - нашият

Христина. Да са здрави и тази година да налейт малко повече вино, за да почерпят приятели си. А председателят и зам.-председателят Светла Стоева поздравяват всички влюбени от нашия град и всички романтици и поети, влюбени в живота!

Пожелание за здраве, сили и много, много любов!

Иван ТОДОРОВ

ШЕСТ ГОДИНИ От смъртта на



/1930-2015 г./

Иван Димитров, ДОБРУДЖАНЕЦЪТ

от с.Миладиновци, който обичаше книгите, приятелите, Родния край, Българияи живота!

От семейството

ДОБРУДЖА 07 ЗАГУБИ ОТ ЛЕВСКИ В ОТЛОЖЕН МАЧ

Волейболистите на Левски записаха пета победа в първата осмица на Суперлигата, след като се наложиха у дома над Добруджа 07 с 3:0 (25:17, 25:17, 25:18) в отложен мач от 5-ия кръг, игран в зала "Левски София" в столицата.

Така "сините" са трети във временното класиране с 5 победи, 3 загуби и 15 точки. Добруджа пък е на 4-о място с 4 победи, 5 загуби и 14 точки. В редовния 10-и кръг Левски ще приеме Марек Юнион Ивкони (Дупница), докато добричлии са домакини на Монтана. И двете срещи са следващия вторник (16 февруари), информира sportal.bg.

В първите два гейма Левски доминираше напълно на полето, като взимаше солидна преднина от началото и не позволяваше противодействие от страна на гостите. Старши треньорът на Добруджа Мирослав Живков потърси промяна, като започна да прави смени, за да намери най-оптимал-



ния вариант. В първата част при 11:17 бе направена двойна смяна. На игрището като разпределител се появи Любослав Телкийски, а като диагонал Християн Димитров. Във втория гейм пък в игра влезе опитният Методи Ананиев, а след това и Светослав Арнаудов. Въпреки рокадите обаче Добруджа не успя да намери верния ритъм и Левски затвори първите две части с разлика.

В третия гейм имаше из-

вестен проблясък за гостите от Добруджа. Те започнаха по-стабилно и бяха равностойни до 7:7. След това домакините отново взеха нещата в свои ръце и направиха разлика, като поведоха с 15:10. Добричлии не успяха да излязат от ситуацията и Левски спечели мача след 25:18 и 3:0.

Над всички за Левски бе капитанът Боян Йорданов с 18 точки (2 аса и 59% ефективност в атака), а Гордан Люцканов добави още 12 точки. За Добруджа Жулиен Георгиев завърши с едва 7 точки.

Съставът на Добруджа 07: Николай Манчев 2, Жулиен Георгиев 7, Мартин Мечкаров 6, Димитър Маринков 5, Денис Чавдаров 6, Венцислав Рагин 4 - Николай Тодоров-либеро (Любослав Телкийски, Методи Ананиев 1, Християн Димитров 5, Светослав Арнаудов).

РОБЕРТ ЛЕВАНДОВСКИ ИЗСТРЕЛЯ БАЙЕРН КЪМ ОЩЕ ЕДИН ФИНАЛ

Европървенецът Байерн (Мюнхен) надигра очаквано египетския тим Ал Ахли с 2:0 във втория полуфинал от Световното клубно първенство в Катар. Роберт Левандовски бе големият герой за германския гранд. Той стана автор и на двете попадения, като бе точен първо в 17-ата, а след това и в 85-ата минута. Въпреки късния втори гол баварците контролираха мача и с лекота преодоляха съпротивата на сперника си, а на финала днес ще се изправят в директен сблъсък за трофея срещу Тигрес. Мексиканският тим направи в първия полуфинал с 1:0 бразилския Палмейрас. Ал Ахли пък си бе заслужил мач срещу баварците след успех с 1:0 срещу представителя на домакините от Катар Ал Духаил.

Играещите в бели екипи футболисти на Байерн очаквано бяха доста по-активният отбор на терена и действително се развиваха предимно в полето на египтяните. В 17-ата минута резултатът бе открит и тимът на Ханзи Флик вече бе с гол аванс. След пас на Коман топката достигна до намиращия се в наказателното поле на египтяните Серж Гнабри, който бързо подаде на заелия отлична позиция до него Роберт Левандовски и полската машина за голове с безпощаден удар от близко разстояние опъна мрежата зад Ел Шенауи. В 21-ата минута и Мануел Нойер трябваше да покаже уменията си. Стражът на Байерн направи първо спасяване в мача след удар на Ел Сулия с глава. В 24-ата минута пък испанският дефанзивен халф на Байерн

Марк Рока можеше да направи резултата 2:0, но от съвсем неложна позиция стреля неточно. Минута по-късно отново Рока се оказа опасно близо до вратата на Ал Ахли, но шутът му бе спасен от Ел Шенауи. В 37-ата минута имаше интересна ситуация в наказателното поле на Ал Ахли. Левандовски бе изведен очи в очи с вратаря Ел Шенауи, но стреля в аут. В тази ситуация обаче имаше и контакт между стража и полския нападател. Ел Шенауи събори на земята Лева, но това се случи, след като полякът вече бе отпразил удара и въпреки претенциите на голаджията за дузпа, такава не бе отсъдена. В минутите до края на първата част имаше още опасни за вратата на Ал Ахли ситуации, но до ново попадение не се стигна.

Томас Мюлер в 57-ата минута пробва удар с глава след центриране от корнер, но резултатът остана 1:0, а египетският тим сякаш изглеждаше малко по-смел след почивката, но без това да носи някакви неприятности за Байерн. В 70-ата минута резервата Ерик-Максим Чупо-Мотинг застраши вратата на Ал Ахли с глава, но не успя да затрудни стража с удара си. Пет минути преди края Левандовски сложи точка на спора. Резервата Лърой Сане по чудесен начин центрира от аутолинията отдалеч и качи топката на главата на забравения във вратарското поле на египтяните Левандовски, а 32-годишният поляк без никакви проблеми реализира гол и интригата в тази среща окончателно бе убита.

ГРИГОР С НОВА УБЕДИТЕЛНА ПОБЕДА НА AUSTRALIAN OPEN



Единственият българин в тенис елита Григор Димитров постигна втора поредна убедителна победа на Australian Open, елиминирайки представителя на домакините Алекс Болт със 7:6(1), 6:1, 6:2 за 1 час и 45 минути игра.

С изключение на равностойната първа част, първата ни ракета бе пълновластен господар на корта в останалия отрязък от двубоя и напълно заслужено преодоля второто препятствие без излишна загуба на енергия.

"Накрая извиках хубави неща към щаба си. Равам се, че спечелих на фона на предишните мачове. Никога не е лесно срещу представител на домакините, но все пак мисля, че той има блясково бъдеще. През пос-

ВТОРА ПРОФЕСИОНАЛНА ЛИГА

"ЖЪЛТО-ЗЕЛЕНИТЕ" ПРИЕМАТ СОЗОПОЛ В ПЪРВИЯ СИ ОФИЦИАЛЕН ДВУБОЙ ЗА 2021-А

В края на седмицата ще бъде подновено първенството във Втора професионална лига. Отборът на Добруджа 1919 (Добрич) ще премери сили с коравия тим на Созопол, като мачът е в събота на стадион "Дружба" от 14.00 часа. Очакванията са за интересен двубой, защото двата тима заемат съседни позиции в таблицата с класирането. Добруджането са десети в подреждането с актив от 16 точки, а отборът на Созопол е девети с четири точки повече.

"Жълто-зелените" нямат шанс да се борят за първите места в групата и целта им преди всичко ще бъде да запазят мястото си във втория ешелон.

По време на зимната си подготовка момчетата на Светослав Петров проведоха пет контроли. В първата те се наложиха над юношите на Черно море с 3:1, а след това записаха три загуби от елитни тимове - от Ботев (Враца) с 3:1, от мъжкия тим на Черно море с 1:0 и от пловдивския Локомотив с 2:0. В последната си контрола се наложиха убедително с 4:0 над юношеската формация на варненския Черно море.



ПРОГРАМА - 18-И КРЪГ

12 февруари 2021 г., петък, 15:00 ч.

Пирин (Благоевград) - Хебър - Диема спорт

13 февруари 2021 г., събота, 14:00 ч.

Септември (София) - Струмска слава (Радомир)

Кариана (Ерден) - Янтра 2019 (Габрово) - сл.

Литекс (Ловеч) - Септември (Симитли)

Добруджа 1919 (Добрич) - Созопол (Созопол)

Нефтохимик (Бургас) - Локомотив (Г. Оряховица)

15 февруари 2021 г., понеделник, 13:30 ч.

Локомотив (София) - Спортист (Своге) - Диема спорт

16 февруари 2021 г., вторник, 14:00 ч.

Миньор (Перник) - Лудогорец II (Разград)

ВРЕМЕННО КЛАСИРАНЕ

1. Локомотив (Сф)	15	10	2	3	30:15	32
2. Пирин (Бл)	15	10	2	3	33:16	32
3. Лудогорец II	15	9	2	4	33:19	29
4. Спортист (Св)	15	8	2	5	23:20	26
5. Хебър (Паз)	15	7	5	3	29:16	26
6. Септември (Сф)	15	7	3	5	21:22	24
7. Септември (Сим)	15	7	0	8	19:21	21
8. Литекс (Лч)	15	5	5	5	19:18	20
9. Созопол	15	5	5	5	19:20	20
10. Добруджа	15	4	4	7	14:20	16
11. Струмска слава	15	4	4	7	18:25	16
12. Миньор (Пк)	15	4	2	9	14:24	14
13. Локо (ГО)	15	2	5	8	12:24	11
14. Янтра (Гб)	15	2	3	10	11:28	9
15. Нефтохимик	15	1	4	10	8:30	7

МИЛАН ПОДГОТВЯ НЕПРИЯТНА ИЗНЕНАДА ЗА ДОНАРУМА



Ръководството на Милан прави всичко възможно, за да убеди титулярния страж Джанлуиджи Донарума да подпише нов договор, тъй като сегашният му изтича през лятото. Паралелно с това обаче клубът има интерес към друг вратар, което няма да се хареса на италианския национал. Според Gazzetta dello Sport "росонерите" са набелязали опитния Антонио Миранте, чийто контракт също е във финалните си месеци.

Все пак футболистът на

Рома не е гласен за заместник на Джио Донарума, а за такъв на брата на италианския национал - Антонио Донарума. Последният е в Милан вече четвърти сезон, но няма нито едно участие в Серия "А". Тифозите недоволстват, че Антонио стои в клуба само заради по-малкия си брат и взима 1 млн. евро годишно. Не е ясно как ще реагира сега Джанлуиджи, когато разбере, че клубът възнамерява да се раздели с батко му.

ИЗБРАНИТЕ ВОДАЧИ ОТ ИБ НА БСП ЗА ПАРЛАМЕНТАРНИТЕ ИЗБОРИ 2021 СА:

1 МИР – БЛАГОВЕВГРАД – ПРОФ. ГЕОРГИ ГЕОРГИЕВ МИХАЙЛОВ
 2 МИР – БУРГАС – ПЕТЪР ГЕОРГИЕВ КЪНЕВ
 3 МИР – ВАРНА – БОРИСЛАВ ГУЦАНОВ
 4 МИР – ВЕЛИКО ТЪРНОВО – ЯВОР БОЖАНКОВ
 5 МИР – ВИДИН – ФИЛИП ПОПОВ
 6 МИР – ВРАЦА – АНАСТАС ПОПДИМИТРОВ
 7 МИР – ГАБРОВО – КРУМ ДОНЧЕВ
 8 МИР – ДОБРИЧ – МАЯ ДИМИТРОВА
 9 МИР – КЪРДЖАЛИ – ПЕТЯ МИХАЛЕВСКА
 10 МИР – КЮСТЕНДИЛ – РУМЕН ГЕОРГИЕВ
 11 МИР – ЛОВЕЧ – ИРЕНА АНАСТАСОВА
 12 МИР – МОНТАНА – АТАНАС КОСТАДИНОВ
 13 МИР – ПАЗАРДЖИК – ПЛАМЕН МИЛЕВ
 14 МИР – ПЕРНИК – СТОЯН МИРЧЕВ
 15 МИР – ПЛЕВЕН – ПРОФ. РУМЕН ГЕЧЕВ
 16 МИР – ПЛОВДИВ ГРАД – КОРНЕЛИЯ НИНОВА
 17 МИР – ПЛОВДИВ ОБЛАСТ – МАНОЛ ГЕАНОВ
 18 МИР – РАЗГРАД – ТАСКО ЕРМЕНКОВ
 19 МИР – РУСЕ – КРУМ ЗАРКОВ
 20 МИР – СИЛИСТРА – ВЯРА ЕМИЛОВА
 21 МИР – СЛИВЕН – АТАНАС ЗАФИРОВ
 22 МИР – СМОЛЯН – АЛЕКСАНДЪР СИМОВ
 23 МИР – СОФИЯ – ХРИСТО ПРОДАНОВ
 24 МИР – СОФИЯ – ГЕОРГИ СВИЛЕНСКИ
 25 МИР – СОФИЯ – КОРНЕЛИЯ НИНОВА
 26 МИР – СОФИЯ ОБЛАСТ – ИВАН ЧЕНЧЕВ
 27 МИР – СТАРА ЗАГОРА – ГЕОРГИ ГЪОКОВ
 28 МИР – ТЪРГОВИЩЕ – ГЕН. КОЛЪО МИЛЕВ
 29 МИР – ХАСКОВО – ВЕЛИЗАР ЕНЧЕВ
 30 МИР – ШУМЕН – ИВАН ВАЛЕНТИНОВ ИВАНОВ
 31 МИР – ЯМБОЛ – КРИСТИАН ВИГЕНИН

Най-младият от кандидат-депутатите е на 31 години, а най-възрастният – на 68 години. 7 от избраните водачи ще са нови лица в парламента, а 23-ма вече имат стаж в Народното събрание.

Купувам

употребявани материали: дървен - платна, греди и дъски над 1 метър; желязо - всички размери над 1 метър и ламарина.
 Тел.: 0888 219 012

НОВИ ШКОЛИ ПРИВЛИЧАТ ИНТЕРЕСА НА ДОБРИЧЛИИ В ЧИТАЛИЩЕ "ЙОРДАН ЙОВКОВ"

Разнообразието от школи в Народно читалище „Йордан Йовков – 1870 година“, Добрич, е обогатено с нови форми.

Освен английски език, Многоезиковата школа при Читалището вече предлага изучаване и на испански, френски и португалски езици. Преподавател по тях е г-жа Десислава Венева, която работи с курсисти от всички възрасти.

Нова форма предлага и Музикалната школа на културния институт – изучаване на народни инструменти: гайда и кавал. Преподавател е г-н Мариян Тодоров, музикант с дългогодишна практика в оркестри като „Извор“, „Лира“, и др. Единственото изискване към желаещите да изучават тънкостите на гайдата и кавала е те да са навършили 6 години.

Продължават, разбира се, да функционират и всички досегашни школи и курсове на Читалището: класовете „Акордеон“, „Китара“, „Цигулка“, и „Солфедж“, към

Музикална школа, Школа за изобразително изкуство, курс Компютърна грамотност, Детска танцова школа за народни танци „Хорце“, Школи по програмиране и веб програмиране, Школа по минералогия и спелеология, Театрална студия „Зорница“.

С нови заглавия във фонда си може да се похвали и Читалищната библиотека, която в края на 2020 година спечели за пореден път финансиране за закупуване на нови книги по проект „Българските библиотеки – съвременни центрове за четене и информираност“. Новите томове литература вече са на разположение на читателите в секторите „Обслужване на деца до 14 години“, и „Заемане за дома“.

Подробна информация за дейността на НЧ „Йордан Йовков – 1870 година“, можете да получите на тел. 058/603 531, както и всеки делничен ден от 9:00 до 17:30 часа на място в сградата на Читалището.

Димитър СТЕФАНОВ

ДОБРИЧКИЯТ ТЕАТЪР НИ КАНИ НА ПРЕМИЕРАТА НА КОМЕДИЯТА "ЖЕНСКО ЦАРСТВО"

На 23 и 26 февруари, от 19.00 часа, в камерната зала на ДТ „Йордан Йовков“, ще можем да се посмеем с комедията „Женско царство“, от Ст.Л.Костов. Режисьор на постановката е

Стефан Спасов, участват: Красимир Демиров, Татяна Христова, Владимир Трендафилов, Мария Генова, Филип Янев, Любов Николова, Валентин Андреев - Рафе и Валентин Георгиев. Преди началото на действието в тази пиеса един своенравен Бог е взел странно решение – мъжете да загубят своята сила и да я предадат на жените, т.е. мъжете изцяло да поемат домакинската работа, отглеждането на децата, а жените да станат глави на семейства и да поемат управлението на общината... Ролите са обрънати – мъжете са слабия пол – те се оплакват, хленчат и са обект на сексуален тормоз, а жените пиат, бягат, ухажват агресивно и злоупотребяват с властта... Опак свят, който може и да помогне на двата пола да се поучат от грешките си, а може и да не помогне... „Не намирам друг скрит

смисъл или по-дълбоки послания, а може би не съм достатъчно проникновен да ги видя. За мен тук става въпрос за забавление. Другият важен въпрос е мярката, качеството и изобретателността в това забавление...“ – казва режисьорът



съortът Стефан Спасов
 За информация и билети:
 Билетен център на ДТ „Йордан Йовков“, - гр. Добрич /от 9.00 до 18.00 часа/.

ОБЩИНА КАВАРНА ИМА НОВ ГЛАВЕН АРХИТЕКТ

Архитект Мирослав Орлов е назначен за главен архитект на Община Каварна, след като арх. Камен Жейнов поиска

дипломира в Университет по архитектура и урбанизъм “Йон Минку” - Букурещ.
 Предишната му местора-



прекратяване на трудовите си правоотношения с кмета Елена Балтаджиева.
 Арх. Орлов е магистър по архитектура. През 2014 г. се

бота е в Община Силистра – отдел „Архитектура, градоустройство и опазване на културното наследство“.

Калинка
 ПЕНЧЕВА

УЕБИНАР НА ОИЦ - ДОБРИЧ ПО МЕРКИТЕ НА ПРОГРАМА ЗА МОРСКО ДЕЛО И РИБАРСТВО ЗА ПОДДРЕПА НА ПОСТРАДАЛИТЕ ОТ ПАНДЕМИЯТА

Екипът на Областен информационен център – Добрич организира уебинар по трите процедури за подкрепа на Програма за морско дело и рибарство за морско дело и рибарство 2014-2020 г. за преодоляване на икономическите последствия от пандемията COVID-19. Чрез тях ще се подкрепят с 100% безвъзмездно финансиране собственици на риболовни кораби и рибари, преработвателни предприятия на продукти от риболов и аквакултури и производители на риба и други водни организми за преодоляване на икономическите последствия от пандемията COVID-19.

Онлайн събитието ще се излъчва на днес /11 февруари/, от 10 часа, във фейсбук страницата на Областен

информационен център – Добрич, на следния линк: <https://www.facebook.com/oic.dobrich/live/>

По време на онлайн срещата ще бъдат представени критериите за допустимост на кандидатите, допустими дейности и разходи, както и редът за подаване на проектни предложения чрез системата ИСУН 2020. Участниците ще имат възможността за да задават своите въпроси и да получат безплатно експертно мнение.

Участието в събитието е безплатно.

Допълнителна информация можете да получите на тел. 058 602 758, e-mail: oic_dobrich@abv.bg или на <https://www.facebook.com/oic.dobrich>

Областен информационен център - Добрич

СЪДЯТ 63-ГОДИШЕН ЗА ПРИТЕЖАВАНИ 358 АВТОМОБИЛА ПО "РУМЪНСКАТА" СХЕМА

На съд с обвинителен акт на Окръжна прокуратура - Добрич е предаден Т. Г., който като управител на дружество избегнал установяването и плащането на данъчни задължения по Закона за местните данъци и такси за притежаваните 358 леки и товарни автомобили. Общият размер на неплатените данъчни задължения по Закона за местните данъци и такси е 196 440,52 лева. 63-годишният мъж ще отговаря за престъпление по член 255, ал. 3, във връзка с ал. 1, т. 1 от НК, като деянието е извършено като продължавано.

В периода от юли до декември 2014 година, управляваното от Т. Г. дружество регистрирало 358 автомобили, без да подава декларации в община Добрич, които са задължителни. В двумесечен срок от придобиването собственикът е длъжен да ги декларира пред общината по адрес на седалището на дружеството, което се помещавало в град Добрич.

Схемата, използвана от 63-годишния мъж, била известна като „румънска“,

и била разпространена в Северна България. Чрез нея румънски граждани купували автомобили от цяла Европа, но тъй като първоначалната такса за регистрация в Румъния била висока, те пристъпвали към по-евтин вариант. А именно: регистрирали колите си с временни номера за максимален срок в Румъния, намиращи фирми като дружество на Т. Г., които им помагали да се сдобият с българската регистрация на собственото им превозно средство. Така с пълен комплект от документи и с нотариално заверено пълномощно румънският гражданин получавал автомобил си, с който можел да пътува навсякъде и да се разпорежда с него. Но автомобилите не били регистрирани по ЗМДТ в съответната община в България – в случая Община Добрич, не били свалени от отчет в сектор „Пътна полиция“, и оставали с български регистрационен номер.

Предстои делото срещу 63-годишния обвиняем Т.Г. да бъде насрочено за разглеждане в Добричкия окръжен съд.

НДТ

КУЛТУРНИ АКЦЕНТИ

11 февруари, 14.00 ч., FB: Младежки център – Добрич, #YogaTribeYouthCenterDobrich „Какво е асана?“, Организатор: Младежки център – Добрич.

12 февруари, 14.00 ч., Младежки център – Добрич, фейсбук страница #ЗаедноСЪрхи „Здравословно и лесно“, Организатор: Младежки център – Добрич.

14 февруари – Ден на лозаря, Трифон Зарезан 10.20 ч., тръгване от Стара къща 10.30 ч., Етнографска къща Възстановка на ритуал „Зарязване на лозата“, 11.00 ч., пл. „Свобода“.

Обявяване на резултатите от Конкурс за най-добро домашно вино реколта 2020 г. и награждаване с участието на Професионален фолклорен ансамбъл „Добруджа“ с гл. худ. ръководител Стоян Господинов

Организатори: Община град Добрич, Регионален исторически музей – Добрич, Професионален фолклорен ансамбъл „Добруджа“,

14 февруари, 11.00 ч., Държавен куклен театър „Дора Габе“, Куклен спектакъл „Червената шапчица“, на Държавен куклен театър „Дора Габе“, Постановъчен екип: Петър Петър Петков, Веселин Анев. Организатор: Държавен куклен театър „Дора Габе“,

8 февруари – 12 февруари, FB: Младежки център – Добрич. „Онлайн лексикон“, въпросник за съвместимост с допустими участници от 15 до 29 години. Организатор: Младежки център – Добрич

Февруари
 Регионална библиотека „Дора Габе“, сайт и фейсбук страница на библиотеката web-site: www.libdobrich.bg; facebook: <https://www.facebook.com/libdobrich>
 Виртуална поредица „Знаете ли, че...“ с представяне на автори и техни произведения от фонда на библиотеката;

Онлайн представяне на кампанията „Бисерче вълшебено 2021“, с витрина в библиотеката. Организатор: Регионална библиотека „Дора Габе“,

продължават
 Художествена галерия – Добрич, Изложба „Изкуството и ние днес“, организирана от Дан Тудор Труиц – куратор, и TRUICART Events Brand;

Изложба „Дарения“, Организатор: Художествена галерия – Добрич

продължават
 Дом-паметник „Йордан Йовков“,
 Образователна мобилна игра „Среща с Йовков“,
 Образователна мобилна игра „По стъпките на Йовков“, Организатор: Регионален исторически музей – Добрич

до 19 февруари Продължава приемането на заявки за участие в V областен конкурс рецитал „За да я има България“, За информация: www.dobrich.bg – новини. Организатор: Община град Добрич

до 25 февруари Продължава приемането на мартеници за участие в Конкурс за изработване на оригинална мартеница за дома и семейството под наслов „Мартеница ти дарявам“, За информация: www.dobrich.bg – новини. Организатор: Община град Добрич, „Екопак България“, АД.

НДТ



ЧАСТНИ ЛЕКАРСКИ КАБИНЕТИ

МЦ "ВИВА ФЕНИКС". Тел. 058 580 111; 058 580 222.

Д-р ПЛАМЕН КИРИЛОВ - УРОЛОГ
преглежда пациенти само в кабинета си на ул. "Захари Стоянов," 14
в понеделник, вторник, четвъртък от 15.30 до 18.30 ч. - с направление;- свободен прием.
Тел.: 0889 736101**Доцент д-р Ташев, специалист вътрешни и бъбречни болести, отравяния, алергии** - тел. 62-53-41, 0889/040 584, комплекс "Лебед" вх. "В" /зад паркинга на Банка "Биохим"**СТОМАТОЛОГ** - д-р Меглена ПОПОВА, - ул. "Хр. Смирненски" № 4, тел. 84-17-03, всеки ден от 14 до 19 часа.**НЕВРОЛОГ:** д-р Н. Бежаров, тел. 0886/236951, прегледи и по домовете. Неврологично отделение МБАЛ - Добрич и Медицински център "Вива Феникс"**ПРОФ. ЕНЧО КАЛЧЕВ - ХИРУРГ** - понеделник 14-17,30 ч.; Очен кабинет - д-р М. Калчева - GSM 0888502176; Д-р Ананиева - GSM 0888380756; понеделник 9-17, четвъртък 14-17, петък 9-16 ч.; гр. Добрич, ул. "А. Каравелов" N 8, вх. Б, ет. 1, тел. 058/4-76-34

ПРЕВОДИ

ПРЕВОД от и на китайски език, 0887/377887 Преводи от и на английски език, 0899/116291

УСЛУГИ

ВиК УСЛУГИ - ГАРАНЦИЯ. Тел.: 0885/187 183.
СЧЕТОВОДНА КЪЩА "ПАМИР": фирмено регистриране, пълно административно и счетоводно обслужване. Анализ и експертизи, обособки по кредити. Годишни данъчни декларации, ДДС, НОИ. Тел.: 0888/699 441, 058/824856.**ЛАЗЕРНА ДЕНТАЛНА КЛИНИКА**
ул. "Рајко Цончев" №7
раб. вр. 8.30-12.00 ч., 14.30-18.00 ч.
събота 9.00-15.00 ч.
тел. 058 60 56 60, 0897 62 94 93
www.laserdent.bgСПЕШЕН
ТЕЛЕФОН

г-р Галина БОДИЧЕВА

КАБИНЕТ: ул. "България" 8, тел.: 0889/95 19 91,
сл. тел.: 590 320

- * СЕМЕЕН ЛЕКАР
- * СПЕЦИАЛИСТ ДЕТСКИ БОЛЕСТИ
- * СЕМЕЙНА ОБЩА МЕДИЦИНА
- * ХОМЕОПАТИЯ

"Ваиданс" - извършва всички видове боджийски услуги /пръскана мазилка "Валентино", шпакловка, латекс, фасаген, блажна боя/, моестрена къща - ул. "Отец Паисий" 3, 0888/917986, тел. 058/603 876Ако имате проблеми с
колата, решението им е
в АВТОСЕРВИЗ
"ДОКТОР МОТОРС"!

Тук се извършва ремонт на двигатели, ходова част, скоростни кутии; смяна на масла, филтри, ремъци.

При нужда или спешен случай -
0899/62 92 76 или 0899/75 93 63.

Тук се извършва също монтаж и ремонт на газови уредби и монтаж на метан-уредби на лизинг - 0898421941

АВТОСЕРВИЗ "ДОКТОР МОТОРС" ще намерите на ул. "ПОП БОГОМИЛ" 14 /старата Бирена фабрика/

Тук се лекуват всички "болежки" на вашия автомобил!

НА 12 ФЕВРУАРИ НАСТЪПВА
КИТАЙСКАТА 4719 НОВА ГОДИНАКитайската Нова година през 2021 е на 12 февруари 2021 година, петък.
По китайското летроене

следващите 3 години Китайската нова година през 2022 година се пада през 2022 година се пада на 1 февруари. Година на

дракона. Предстои китайската година на белия метален Вол. Настоящата 2020 е под знака на Плъха/Мишката и тя ще отстъпи място на Бика на 12 февруари 2021. Неговата година ще продължи до 31 януари 2022 г.

за да постигнем желаното. Тъй като е метална годи-



4719 година, а по зодиакален знак е този на бика.

По повод празника в Китай се почива от 11 февруари до 17 февруари.

Ето кога се пада Китайската нова година през

тигъра. Китайската нова година през 2023 година се пада на 22 януари. Година на заека.

Китайската нова година през 2024 година се пада на 10 февруари. Година на

ПОЯВА НА КИТАЙСКАТА НОВА
ГОДИНА, ТРАДИЦИОННОТО
МЕНЮ НА ТРАПЕЗАТА

Някога имало ужасен гигантски звяр, Ниан, който мълчал едно село и преглъщал децата само с една хапка. Всяка година той се появявал, а селяните се скриели и се молели за децата си. Освобождението от този звяр дошло, когато селяните открили, че Ниан се страхува от силни шумове и червения цвят. За да победят това чудовище, те започнали да запалват бамбукови пръчки

Храната играе важна роля по време на китайската Нова година и има много ястия, които се консумират, за да донесат късмет на семействата. Новогодишната вечеря е най-важното хранене, подобно на вечерята на Коледа в западните страни. Въпреки че традиционните ястия могат да варират по приготвяне, си остават същите.

Риба: яде се за късмет, ри-



и да използват червения цвят върху себе си и вратите си. Оттогава насам звярът е наречен Guo Nian ("guo", означаващ "pass", и "nian", означаващ година) - "да премине през годината". Така че сега китайците смятат този ден за благоприятен, тъй като им носи нов живот и спасение.

Това е само една от легендите за произхода на китайската Нова година или пролетния фестивал, за който се казва, че е започнал по време на династията Shang (1766-1122 г. пр.н.е.). Някои смятат, че това може да е започнало още по-рано. Макар че има няколко малки разновидности на тази история, които дават представа за причините, поради които китайците следват настоящите си традиции. Основните причини, поради които се празнува пролетният фестивал, са да се отпразнува една година на упорита работа; да си починеш добре; да се отпуснете със семейството си и да пожелаеете процъфтяваща нова година. Това е един от най-дългите официални празници в Китай.

бата символизира излишъка за предстоящата година. Казва се, че това трябва да е последното ястие, но не и напълно, за да се представи следващият излишък (било то пари, храна, здраве).

Ябълки това са много традиционни в Китай, но най-популярни в северните провинции на страната. Изработени от ситно нарязано месо и зеленчуци в тънка планка тесто, те са направени да изглеждат като сребърни слитъци, символизиращи пари. Колкото повече ядете, толкова повече пари ще получите.

Niangao: традиционна новогодишна торта. Изработени от лепкав ориз, дати, захар и листа от лотос, се казва, че представляват понятието за нарастващо състояние година след година.

Tangyuan: сладки, малки топчета (почти като кнедли), изработени от лепкаво оризово брашно, което се приготвя и се сервира в супа. Кръглата форма на тези топчета представлява единството на семейството и актът на събиране като едно по време на това важно време.

Волът е вторият от дванадесетте китайски зодиакални знака. Годината на металния Вол/Бик настъпва веднага след годината на Белия метален Плъх и преди годината на водния Тигър (2022). Ако сте родени в някоя от годините 1913, 1925, 1937, 1949, 1961, 1973, 1985, 1997 и 2009 г., то вашият китайски зодиакален знак е Вол/Бик.

Що се отнася до Вола, то той е много трудолюбив и методичен. Новата 2021 г. ще бъде година, в която упоритият труд ще бъде възнаграден за тези зодиакални знаци. На късмет по отношение на парите ще се радват онези зодии, които не спират да полагат усилия. Също така ще усетим изцяло тежестта на нашите отговорности и ще е необходимо да удвоим усилията си,

НАЧАЛОТО НА СВЕТИ
ВАЛЕНТИН ВОДИ
ПОНЕ ДО 269 ГОДИНА

Свети Валентин е празник, който се празнува на 14 февруари. На тази дата влюбените разкриват един на друг, че се обичат. Първоначално стар римокатолически празник в чест на Св. Валентин, той вероятно започва да се свързва с романтичната любов през Средновековието.

На този ден още през 14 век започва да става традиция да се разменят любовни послания под формата на т. нар. валентинки. През 20 век ръчно написаните послания биват заменени от масово произвежданите готови картички. Всяка година се изпращат 1 милиард поздравителни картички, като така изостават по масовост само от коледните картички. Жените купуват около 85% от всички валентинки.

През втората половина на 20 век е установена се въвежда раздаването на подаръци, като при хетеросексуалните двойки това се прави обикновено от мъжа. Когато двама влюбени вечерят на Св. Валентин, тяхната връзка често се счита за сериозна.

Денят на св. Валентин се е празнувал още през езически времена, когато според римския обичай Луперкалия, славещ бога на плодородието Таунус (Пан), по време на пищен церемония мъжете изваждали от кутия имената на девойката, грабнала сърцето им. Цялото това



на, освен бялото, цветове, които ще ни донесат щастие ще са жълто и зелено, те привличат просперитета и успеха. За да привлечете късмета към вас, носете метални аксесоари. През годината на белия метален Вол ще трябва да бъдем дисциплинирани.

«наричане» се практикувало почти до XX в. и то ден преди древния Празник на семейството (15.02). По време на Луперкалия действал голяят пич Купидон, известен още като Ерос и Амур. Въпросният бог си правел майтапи с хората, като ги стрелял с любовни стрелички. Уцелел ли, човекът мигом се влюбвал. От тук идва и вярването, че любовта е съпва.

Най-разпространената история за св. Валентин е следната:

В доброто старо време император Клавдий събирал доброволци за армията си, но никой от мъжете не искал да се бие и да умре, оставяйки любимата и семейството си сами и явилите се били малцина. Тогава на Клавдий му хрумнала шурвата идея, че ако забрани брака, доброволците ще станат повече... И тъкмо това направил. Някъде в древната римска държава живял свещеникът Валентин, който напук на императора венчаел влюбени двойки. Изпълнявайки мисията си, той бил заловен и екзекутиран на 14.02.269 г. за подстрекателство. Самата екзекуция била по-скоро тържество, тъй като хората го изпратили с цветя и сладки. Стотина години по-късно хората все още се сещали за това, на което ги учел Валентин и го провъзгласили за светец и покровител на влюбените.

Д-р Милена Драганова Горанова
специалист "Вътрешни
болести," и "Кардиология,"
медицински прегледи в медицински център "Вива Феникс," - Добрич и домашни прегледи. GSM 0899032082

КОЛУМБИЯ ОБМИСЛЯ ХИМИЧЕСКА КАСТРАЦИЯ НА ПОХОТЛИВИТЕ "КОКАИНОВИ ХИПОПОТАМИ"

Колумбийски власти и институции търсят съвместно решение за неконтролируемото разпространение на дивите потомци на хипопотами, които на времето са били собственост на наркобарона Пабло Ескобар, предаде ДПА.

"Кандидатствахме пред колумбийското посол-

ство в САЩ за помощ при придобиването на дългосрочно средство за защита за големи животни", се посочва в изявление на регионалната агенция за околна среда CORNARE.

Агенцията, съвместно с министерството на околната среда, института "Хум-

болт" и университети в Бразилия, е отговорна за решаването на бъдещето на т.нар. "кокаинови хипопотами".

Колумбийски и мексикански изследователи в скорошно проучване препоръчаха животните да бъдат избити. Те са потомство на четири африкан-

ски хипопотами, обитавали имението "Хасиенда Напо-

и излагат хората на опасност. Експертите се опася-



лес" на Пабро Ескобар.

След убийството на наркобоса през 1993 г. имотът остава без надзор. Хипопотамите са преместени в забикалящите го гори, където започват да се размножават. Смята се, че понастоящем в района има между 65 и 80 екземпляра, които унищожават земеделски площи, нарушават баланса на екосистемата

ват, че ако бъдат оставени, животните ще се заселят в големи части на Колумбия.

"Избиването им винаги е било опция, но не и най-лесната", казват от CORNARE.

Регионалната агенция изследва хипопотамите от години, и казва, че се проучват други възможности, като например химическа кастрация.

BETM★RKET
BINGO & SLOT

TOYOTA COROLLA HYBRID
ИГРАЙТЕ И СПЕЧАЛЕТЕ!



- Мъж, който дава на жената крила, никога няма да носи рога... - Станка от Чернооково но не тази, за която си мислите.

СВЕТСКА КЛЮКА

РОЖДЕНИЧКА днес е бившата ни колежка Татяна Иванова. Здраве много обич у дома, много щастие с прекрасния й син Алекс и много успехи във всичко добро, с което се заеме, й желаем ние от НДТ!

ЧЕСТИТ РОЖДЕН ДЕН казваме днес на Снежана Атанасова – служител в община Добрич, с пожелания за здраве, успехи и сбъднати мечти!

РОЖДЕН ДЕН празнува утре кметският наместник на село Дебрење Иванчо Енчев. За здраве и много ентузиазъм в работата за хората от повереното му населено място са нашите пожелания към него!

ИМЕН ДЕН на 13 февруари празнуват всички с имената Евлоги, Евлогия, Зоя. Да са здрави и да успяват във всичките си добри начинания желаем ние от НДТ!

ОТ СЪРЦЕ казваме Честит рожден ден! в аванс на една умна и хубава госпожица – Михаела Йорданова, която празнува на обичайния от всички 14 февруари. Много шестници, много истински приятели, много обич и сбъдване на всички младежки мечти – желаем на рожденичката ние от НДТ! А на мама Светла и татко Руслан – да имат безброй поводи за радост и гордост със своето пораснало момиче!

ЧЕСТИТ празник казваме в аванс на Фроска Ташева, чиято внучка Флора е рожденичка в Деня на Любовта 14 февруари. И макар младата дама да не живее в Добрич, от тук към нея ще прелетят безброй пожелания за щастие и сбъднати мечти, към които от сърце се присъединяваме и ние от НДТ!

ИМЕН ДЕН в неделя празнуват всички Валентини, Вали и Валентиновци. И на всички тях ние от По-добрия вестник желаем Свети Валентин да осветява живота им с много любов, с много светлина и хармония и да закриля всичките им добри начинания!

ЕДИН МНОГО ОБИЧАН от всички в НДТ малък господин става на 15 февруари на цели 11 години - Теодор Ковачев, внукът на нашата колежка Галя Тодорова. Да расте здрав, все така умен и отговорен, все така да печели призови места в математически състезания, неговият баскетболен отбор винаги да побеждава, а приятелите му да го ценят и заедно да правят своите умни шуротии, желаем на Тео всички ние. А на цялото прекрасно семейство на рожденика желаем тяхното добро дете да ги радва ежедневно с усмивката си!

ХОРОСКОП НА НДТ



ОВЕН – Очакванията ви за подобряване на бита и бюджета, както и за заздравяване на отношенията ви с някого ще се получат. През следващите дни ще има развития, които ще потвърдят казаното до тук.



ТЕЛЕЦ – В отношенията бъдете внимателни, избягвайте провокативните теми и бъдете полезни. Денят е подходящ за сключване на договори, осъществяване на сделки и успешен бизнес.



БЛИЗНАЦИ – Подходящо време за заздравяване на отношенията в семейството. Благотворителните ви действия ще бъдат възнаградени от висшите сили.



РАК – Романтични вълнения ще събудят желанието и подтикнат към развлечения, организирането им е в стихията ви. Направете го и днес.



ЛЪВ – Спорт, туризъм или други приятни изживявания ще се отразят освежаващо на настроението и психиката ви. Възможно е да ви потърсят за съвет, бъдете обективни.



ДЕВА – Всичко, което планирате за днес и то е съиздателно и полезно, ще бъде успешно реализирано през следващите дни. Но щадете нервите си и придавайте повече значение на духовността в живота си.



ВЕЗНИ – Използвайте рационално времето си, денят е подходящ за планиране и осъществяване на нови проекти, начинания и срещи. Деловите представители от знак ще имат успех при преговори.



СКОРПИОН – Заложете на откритостта в отношенията си с хората около вас и това ще събуди у тях чувства, към каквито се стремите. Денят е подходящ за планиране и начало на нови занимания.



СТРЕЛЕЦ – Текущи задачи, нови проекти и съвместни участия са част от ангажиментите пред много от вас и с действията си ще се хармонизирате с енергиите на деня.



КОЗИРОГ – Стабилизирайте постигнатото и планирайте новите си начинания. Енергиите на деня ще благоприятстват всичко, с което се захванете днес, за това бъдете активни и решавайте възникналите проблеми веднага.



ВОДОЛЕЙ – Покажете уменията си и подчертайте силните си страни пред онези, които ви оценяват, но бъдете добри с всички. Така ще стабилизирате позициите си, осигурявайки си добър старт за всичко, което ви предстои.



РИБИ – Енергиите на деня ще толерират у вас желанието ви да се преборите с вътрешните си колебания, като покажете готовността си за сътрудничество и подкрепа на нечие начинание.